

PLANFRÄSER SE45 | SX45

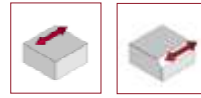

Schrupp- und Schlichtbearbeitung mit gleicher Wendeschneidplatte
 SE45 ist optimal für langspanende Werkstoffe
 SX45 für Anforderungen mit erhöhter Zähnezahl

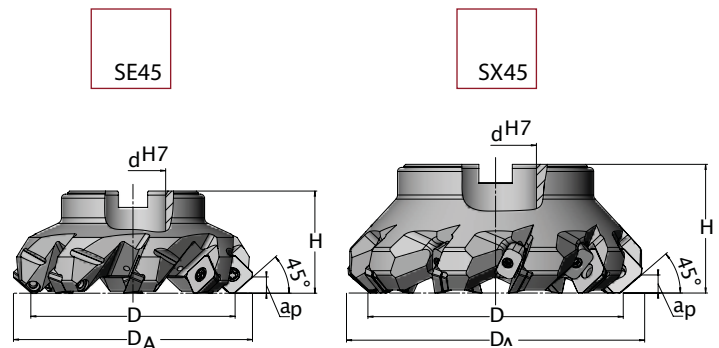

SE45 Aufsteckfräser									
Artikel	D	D _A	d ^{H7}	H	z _{eff}	a _p	lk	kg	WSP
03S.8050.005	80	96,9	27	50	6	8,4	ja	1,19	SE..1506.N
03S.1050.005	100	117,0	32	50	8	8,4	ja	1,70	SE..1506.N
03S.1263.008	125	142,0	40	63	8	8,4	ja	2,98	SE..1506.N
03S.1663.007	160	177,2	40	63	12	8,4	nein	4,93	SE..1506.N
03S.2063.008	200	217,4	60	63	14	8,4	nein	6,94	SE..1506.N

SX45 Aufsteckfräser										
Artikel	D	D _A	d ^{H7}	H	z _{eff}	a _p	Keil	lk	kg	WSP
03S.1263.031	125	145,2	40	63	10	8,8	ja	ja	3,87	SX..1906.N
03S.1663.032	160	180,4	40	63	12	8,8	ja	ja	5,99	SX..1906.N
03S.1663.031	160	180,2	40	63	16	8,8	ja	nein	6,15	SX..1906.N

Klemmset SX45			
08Z.0000.126	08K.1908.001	08Z.0000.093	TX215

WSP-FORM SE | SX

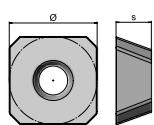

SE SX			
AS	Ø		s
4	15	19	06
	15,88	19	6,35

Zuteilung Zerspanparameter zu den AV Materialgruppen

Artikel	Bezeichnung	Empfehlung a_e 0,7 x D	Stahl						
			A22	A21	A20	A19	A18	A17	A16
SE..1506...	SE.1506.002.21 SKY77 SEHW 1506AF SN-25	h_{max}	0,60	0,60	0,55	0,50	0,45	0,40	0,35
		v_c	270-300	240-280	210-240	180-210	140-180	110-140	80-110
SE..1506...	SE.1506.002.22 SKY77 SEHW 1506AF SN-28	h_{max}	0,55	0,50	0,45	0,40	0,35	0,30	0,30
		v_c	270-300	240-280	210-240	180-210	140-180	110-140	80-110
SX..1906...	SX.1906.002.21 SKY77 SXMW 1906AF SN-25	h_{max}	0,60	0,55	0,50	0,45	0,45	-	-
		v_c	270-300	240-280	210-240	180-210	140-180	-	-
SX..1906...	SX.1906.002.22 SKY77 SXMW 1906AF SN-28	h_{max}	0,55	0,50	0,45	0,40	0,35	0,30	0,30
		v_c	270-300	240-280	210-240	180-210	140-180	110-140	80-110

Artikel	Bezeichnung	Empfehlung a_e 0,7 x D	Guss					
			D21	D20	D19	D18	D17	D16
SE..1506...	SE.1506.002.21 SKY77 SEHW 1506AF SN-25	h_{max}	0,65	0,65	0,60	0,50	0,40	0,35
		v_c	280-320	260-290	240-280	210-240	180-210	140-180
SE..1506...	SE.1506.002.22 SKY77 SEHW 1506AF SN-28	h_{max}	0,55	0,50	0,45	0,40	0,35	0,30
		v_c	280-320	260-290	240-280	210-240	180-210	140-180
SX..1906...	SX.1906.002.21 SKY77 SXMW 1906AF SN-25	h_{max}	0,65	0,55	0,45	0,40	0,35	0,30
		v_c	280-320	260-290	240-280	210-240	180-210	140-180
SX..1906...	SX.1906.002.21 CAN ² 26 SXMW 1906AF SN-25	h_{max}	0,65	0,55	0,45	0,40	0,35	0,30
		v_c	340-380	280-340	240-280	210-240	180-210	140-180
SX..1906...	SX.1906.002.22 SKY77 SXMW 1906AF SN-28	h_{max}	0,55	0,50	0,45	0,40	0,35	0,30
		v_c	280-320	260-290	240-280	210-240	180-210	140-180

Artikel	Bezeichnung	Empfehlung a_e 0,7 x D	NE-Metalle		
			E82	E81	E80
SE..1506...	SE.1506.002.22 SKY77 SEHW 1506AF SN-28	h_{max}	0,55	0,50	0,35
		v_c	650-1000	450-650	280-450
SX..1906...	SX.1906.002.22 SKY77 SXMW 1906AF SN-28	h_{max}	0,55	0,50	0,35
		v_c	650-1000	450-650	280-450

WSP		
SE..1506...	08B.4511.7991	TX220